



Voorgesteld: Dirk de Wit

Beste belangstellende,

Mijn verzameldrang uit het recente verleden heeft geleid tot volle zolders die nodig geruimd moet worden.. De prijzen zijn bepaald door de marktwaarden en de staat waarin goederen verkeren. U kunt een aantal van aanbiedingen ook bekijken via marktplaats te herkennen aan de **oranjekleur**. Natuurlijk kunt ook rechtstreeks kopen via dwdesign@bart.nl of bellen met **026-3219784**



Reservering is in de kleur groen aangeduid. Als u een **rood gekleurde aanduiding** tegenkomt is het betreffende nummer **verkocht en omljnd met en rode stippe lijn**. Als u de moeite neemt om naar dit overzicht te kijken, raad ik u aan dit tot de laatste bladzijden te doen. Nieuwe aanvullingen staan her en der. Via www.marktplaat.nl kunt ook kennis maken met selectie van mijn affiches, boeken, design gebruiksvoorwerpen en Wendingen

Aankoopvoorwaarden



Via een e-mail kunt u uw gewenste artikel laten vastleggen als zijnde verkocht (natuurlijk alleen als beide partijen hteens zijn over de prijs). Voor alle artikelen die per bieding worden verkocht geldt dat de hoogste bidder de toekomstige eigenaar wordt, ofschoon ik mij het recht voorbehoud ook op een lager bod in te gaan. Meestal staat het betreffende artikel een aantal weken op marktplaats en op mijn eigen site tot datum van verkoop. U kunt dus altijd nog terecht via www.dirkdewit-design.nl hoofdstuk noviteiten Via google Dirk Noviteiten.



Alle door mij te koop aangeboden artikelen zijn voorzien van reserveringsnummer. Na afspraak komt u binnen de gestelde termijn van 14 dagen het door u aangekochte exemplaar halen en contant betalen. In principe bewaar ik uw aangekochte noviteit 3 maanden na aankoop indien u 25 % heeft overgemaakt op mijn ING rekening.

Affiches en Wendingen worden in principe niet verzonden ivm de kwetsbaarheid en dienen na afspraak gehaald te worden in Arnhem. Mocht het risico toch willen nemen dan wordt het affiche opgerolde en in een kartonnen koker aangetekend verzonden binnen Nederland voor €10=.



Bereikbaar via mijn website www.dirkdewit-design.nl Klik daarna op **noviteiten** en bekijk de volgende indelingen van mijn aanbiedingen of via google Dirk Noviteiten



Affiches (div. categorieën),

Architectuurboeken

Designboeken

Kunstuitingen en kunstboeken

Keramiek- sierglasboeken

Wendingen maanblad van bouwen en sieren.(1918-1931)

Design gebruiksgoederen

Kijk ook naar de op zolder advertenties



Voor een globaal indruk van mijn aanbod: kijk op eerste indruk bovenaan mijn site.

De datum achter het item geeft de actualiteit aan

HET IS ALTIJD MOGELIJK DAT DE ACTUALITEIT WORDT INGEHAALD DOOR HET ONTBREKEN VAN HET WOORD VERKOCHT!

Veel kijkplezier, is getekend Dirk de Wit.



Deze spectrum Fauteuil SZ 08 ook wel Nagoya genoemd (naam is er later aangegeven) uit circa 1969 moet opnieuw bekleed worden, stof en vulling zijn versleten. Singels en frame verkeren in goede staat.

Deze fauteuil is door Martin Visser voor de wereldtentoonstelling in Japan - Osaka ontworpen in 1970. Aanvankelijk was het frame hoogglanzend chroom later is gewijzigd in mat chroom.

Fauteuil (frame) kan alleen gehaald worden in Arnhem er is ook nog een frame van een bijpassend voetenbankje (zonder kussen en stof)

Richtprijs fauteuil € 175,00 Afmetingen zijn circa 90X79X86 cm Voetenbank frame **richtprijs € 75,00** foto volgt nog





Gelamineerde stoel nr. 020 uit 1977 van Bruno Ninaber van Eyben MUSEAAL. In beperkte oplage gefabriceerd door Artifort. Deze gelakte uitvoering is in prima conditie, behoudens enkele gebruiksporen zoals her en der wat krasjes en lakbeschadigingen.

Deze stoel heeft vele publicaties gekregen zoals in de boeken: **Stoelen 1986 blz 141**, **Holland in vorm 1987 blz. 277**, **Made in Hollands 1994 blz. 71**, **Wonderwood 2002 blz.26**.

De stoel bestaat uit 3 delen zonder metalen verbindingen. Puur gelamineerd hout. De afmetingen zijn: circa 82 cm hoog, 40 cm breed, 50 cm diep met een zithoogte van 51 cm Het een plaatmateriaal heeft een dikte van 1,2 cm.

Wie is Bruno Ninaber van Eyben Hij werd geboren in 1950 en studeerde in 1971 af aan de Maastrichtse Academie voor Beeldende Kunst. Hij doorliep een opleiding als sieradenontwerper maar ontwikkelde zich ook in de richting van het industrieel ontwerp.



Ontwerpen die nu al klassiekers zijn en opgenomen in verschillende museumcollecties. Zijn het halshorloge, TL lamp hals- en polshorloge de stoel 020 en de Nederlandse muntenserie. Met de halve koningin. Ook de Nederlandse euromuntstukken zijn van zijn hand. Samen met Peters en Krouwel richtte hij het ontwerp bureau Ninaber op. In 1997 ontstond het bureau Bruno Ninaber van Eyben design & production. In 2003 werd hij hoogleraar vormgeving aan TU in Delft. Zijn bekendheid is deels te danken aan diverse design prijzen zoals: de Kho Liang, de Piet Zwart prijs, en de oeuvre prijs van de (BNO).

Mijn code DW 150711 basisprijs **€795,00** meer mag minder niet. Kan alleen gehaald worden.



Kunstnijverheid & design gebruiksvoorwerpen

0605-11



Theeketeltje, niet gemerkt. De inspiratie is terug te leiden naar de jaren twintig - dertig van de vorige eeuw. Grote namen als Josef Hoffmann, Jan Eisenloeffel, Peter Behrens, het Bauhaus en Marianne Brandt zijn deze onbekende vormgever voorgegaan.

Deze strakke vormgeving is goed doordacht. Het koperen reservoir (warmtegeleiding) de messing tuit die boven het reservoir uit steekt, zodat de keteltje geheel gevuld kan worden. De binnenkant is geheel verzilverd (zodat de smaak niet wordt aangetast) incl. een roostertje om de theeblaadjes tegen houden. Het messing greepje en de deksel zijn voorzien van mahoniehouten grepen (zodat men zonder probleem desbetreffende functies kan gebruiken)



De afmetingen zijn: circa 8 cm hoog , met een doorsnede van 13,5 cm



Helaas een kleine bijna niet zichtbare beschadiging van een soldering (kleiner dan kop van een normale lucifer). Door een vakman uitgevoerd.

Mijn code 050511 basisprijs **€95,00** meer mag minder niet. Kan alleen gehaald worden



Eames Chares & Ray ontwierpen deze Polyester (Fiberglas) kuips toel in 1949 -“52. Dit model stamt uit de jaren zestig van vorige eeuw.

Met uitzondering van de normale gebruikssporen (her der wat krasjes en bevestigingschroeven zijn wat geroest). Makkelijk vervangbaar.) voor circa 45 jaar gebruik in een goede conditie.

Deze organisch gevormde zitschaal geeft een uitstekend zitcomfort en kan zowel binnen als buiten gebruikt worden, mits de ondergrond verhard is.

Deze stoel werd geproduceerd in fiberglas door het Amerikaanse bedrijf Herman Miller en bestede de productie voor Europa uit aan de firma Vitra in Zwitserland.

Alle kuipen die in Amerika zijn gefabriceerd dragen de hoofdletter **M**. Alle kuipen die in Europa gefabriceerd werden dragen een hoofdletter **V**. Deze kennis heb ik deels ontleend aan een nog aanwezige stikker (eigenmodel) en uit het boekje eames & vitra uit 1996. Ook bijzonder om te vermelden is dat de hoofdletter **M** van Miller en **V** van Vitra is ingegoten in een aantal rubber bevestigingsdoppen. (zie foto op de bladzijden 3)

Meerdere exemplaren beschikbaar Code 3103 GDW basisprijs **€ 350,00** per stuk. Meer mag minder niet. Kan op afspraak gehaald worden in studio HALLO DAAR in Arnhem...



Afbeelding uit een catalogus uit circa 1952



Niet alle modellen dragen boven beschreven kenmerken. U mag er vanuit gaan dat alle stoelen de zelfde herkomst hebben.**GERESERVEERD**



Sierkan van bijzondere goede kwaliteit circa 1960 Land van herkomst Zwitserland uit het bergdorp Mürren. Gelegen op een hoogte van 1650 meter.

De foto geeft de bijzondere glazuur goed aan. De sierkan heeft een afmeting van 43 cm hoog de breedste maat is 25 cm.

Aan de onderzijde voor zien van n een nr. 519 een Romeinse een een hoofdletter E ovale signatuur. De sierkan is punt gaaf

Code 3103 DW-11 basisprijs € 195,00 meer mag minder niet.





Gepo vloerlamp uit het begin van de jaren zeventig. Bijna alweer 40 jaar geleden.

Dit geldt ook voor deze lamp hij/zij heeft duidelijk geleden. De deuk valt reuze mee, maar de bollen zouden wellicht opnieuw gespoten moeten worden. Het handvat van de onderste bol is tikje scheef (goed te verhelpen)

De afmetingen zijn: 150 cm hoog, diameter voet 30 cm en de bollen met een doorsnede van circa 20 cm.

De lamp heeft zoals u op de foto kunt zien een voetschakelaar waarmee de bollen separaat geschakeld kunnen worden. Door ondergetekende is gecontroleerd.

Destijds werd nog wel een geadviseerd om bij de koop een extra stelgroef te kopen. Deze is dan ook nog aanwezig.

De kleuren zijn typisch van toentertijd okergeel, zwarte voetplaat, chroomstang met een massief plexiglas bevestigingsblokje voor de bollen aan de stang (deze zijn in hoogte verstelbaar.

Basisprijs € 50,00 (nr.1202 DW) meer mag minder niet. Kan alleen op afspraak gehaald in studio HALLO DAAR.....





Thonet Flex-stoel 1973 naar ontwerp van Gerd Lange

Deze stoel is samengesteld uit een blank beuken poten en een Polipropyleen rug en zitting. Deze stoel verkeerd in een goede conditie, behoudens enkele gebruikssporen.

Ter informatie: Gerd Lange (1931) ontwierp deze stoel voor Thonet (Duitsland) en was de eerste stoel waar kunststof en massief hout in combinatie werden toegepast. De rug en de zitting is als geheel gegoten uit Polipropyleen. De twee constructieregels tussen de poten zijn vervaardigd uit gelamineerd beukenhout.

Kan alleen gehaald worden in studio HALLO DAAR in Arnhem. 0202 DW basisprijs **€25,00** per stuk (**2 stuks aanwezig**) meer mag minder niet 04041705



Museaal 40 jaar jong



Ceintuur van de ontwerpers Frans van Nieuwenborg en Martijn Wegman. De nog aanwezige folder geeft een jaartal van 1972 aan ofschoon op de sluiting 1970 handmatig is gegraveerd. Waarschijnlijk bijzonder?

Als verklaring kan ik aanvoeren dat de eerste versie in een transparant kunststof is uitgevoerd en leren versie van twee jaar later.

De ceintuur bestaat uit een aluminium gesp en een losse strook leer. Deze strook kan dubbelgevouwen naar gelang uw maat in de gesp worden geschoven waardoor de sluiting ontstaat. Een dergelijke sluiting geeft de maat van de ceintuur een ruime verstelbaarheid.



Deze ceintuurs zijn in een kleine oplage in eigen beheer vervaardigd en opgenomen in de collectie van het Stedelijk Museum te Amsterdam.

Andere ontwerpen zijn in de collectie van het Museum of Modern Art te New York

De afmeting is 100 X 4 cm

Originele doos en folder zijn ook nog aanwezig. Dit collectoritem

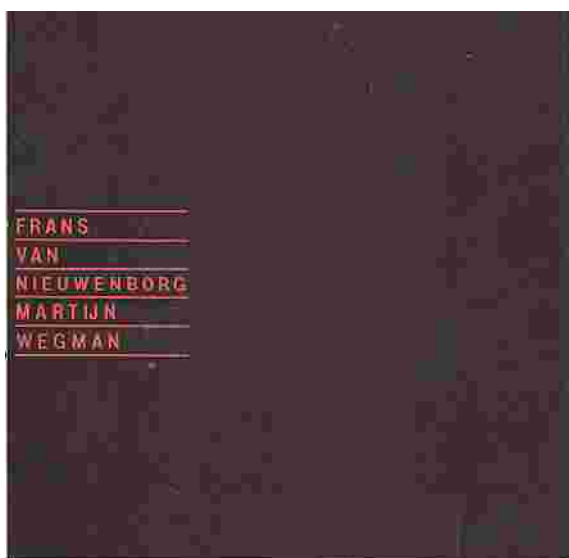

Code 2603 DW Basisprijs **€175,00** meer mag minder niet. Kan gehaald worden in studio HALLO DAAR in Arnhem op afspraak 2812



Hanglamp uit de midden jaren zestig. Dit leid ik af aan de metalenband die bekleed is met teakfineer. Ook de plafondkap is hiermee mee afgewerkt. De lamp bestaat uit een halve aluminium bol, waaraan drie beugeltjes zijn gemonteerd, hieraan is de teakgefineerde ring bevestigd en een aluminium gebogen band die van gaten is voorzien. Het lijkt of de halve bol doorloopt.

Merksnaam kan ik er niet aangeven, maar Philips heeft hierop ook diverse varianten gemaakt in genoemde periode.

Afmeting halve bol heeft een doorsnede van 21,5 cm. De gefineerde ring Ø 26,5 cm met een breedte van 5 cm. De geperforeerde aluminium band heeft een Ø 26,5 toelopen tot 15 cm.

Verkeerd in goede staat gezien zijn leeftijd, geen deuken wel lichte gebruikssporen

De zwart-wit afbeelding is afkomstig uit een Philips folder van 1959.

Dit te indicatie omtrent de getaxeerde periode.

Code 2603 DMPK Basisprijs €35,00 meer mag minder niet. Ook nog een uitvoering zonder gefineerde rand met als basisprijs € 15= Kan gehaald worden in studio HALLO DAAR in Arnhem op afspraak 3103



Interesse in inktlintdoosjes (van bedrukt metaal)



Leuke aanvulling voor de liefhebbers diverse van inktlintdoosjes. Allen in gekleurd blik uitgevoerd.

Inktlintdoosje rode doosje 6,5 X 6,5 X 3 cm Gimborn aan voor en achterzijde bedrukt.

Inktlintdoosje zwart met oranje doosje 6,5 X 6,5 X 3 cm Pelikan aan voorzijde en zijanten bedrukt. Met nr.5 c

Inktlintdoosje zwart doosje 6,5 X 6,5 X 2,5 cm Geba (made in Germany) aan voorzijde en zijanten bedrukt.

Inktlintdoosje zwart doosje 4,5 X 4,5 X 5 cm Ribbon (made in Engeland London) aan voorzijde en zijanten bedrukt.



Pennendoosje F. Soennecken (Duits) Bonn 1,5X4X1cm Incl 7 kroontjes pennen.

Deze vijf doosje zijn samen te koop. Code 1703 DW Basisprijs € 45= meer mag minder niet Kan gehaald worden in studio HALLO DAAR in Arnhem op afspraak evt verzendkosten binnen Nederland + € 10 30031705





Etalagemateriaal van Paker Quink 1986 Engeland. De pot is geheel van blauw gekleurd glas vervaardigd. Lijkt een dop te hebben maar dat is een suggestie de pot is open van boven

De afmetingen zijn: 9 cm breed x 3/5 cm & 9 cm hoog

Code 0704 DW Basisprijs € 35,00 meer mag minder niet. Kan gehaald worden in studio HALLO DAAR in Arnhem op afspraak evt verzendkosten binnen Nederland + € 10 1604



Inktilndoosje bakeliet met schroefdeksel Voorzijde de Pelikan logo achterzijde ingegoten de tekst WAGNER PELIKAN GUNTHER 2 X DIAMETER 6 cm X 3 cm Vooroorlogs circa 1935.



Code 1803 DW Basisprijs € 15,00 meer mag minder niet Kan gehaald worden in studio HALLO DAAR in Arnhem op afspraak evt verzendkosten binnen Nederland + € 7,50+ 0704



Inktfles Pelikan met een geschiedenis. Het flesje met het driehoek etiket (1938) is een ontwerp Willem Wagenfeld 1900-1990 (**niet te koop**). Van 1924-25 verbonden aan het Bauhaus in Dessau waar hij samenwerkte met vliegtuigfabriek Juncker.

Het aangeboden model is hiervan afgeleid de hals is iets dikker en etiket is afwijkend.



Globale afmetingen zijn: 10 cm lang X 5,5 cm breed X 4 cm hoog en gevuld met inkt.

Code 1803 DW Basisprijs **€ 25,00** meer mag minder niet
Kan gehaald worden in studio HALLO DAAR in Arnhem op afspraak evt verzendkosten binnen Nederland + € 7,50
2508





Vaas 1989 Jan van der Vaart (1931-2000)
Deze “enveloppe”vaas is ontworpen en in eigen atelier uitgevoerd in 1989.

De vaas is vervaardigd in 3 maten in de kleuren brons, zwart en blauw. De afmetingen zijn 29 X 20 X 8 cm .Aan onderzijde gesigeneerd en in een uitstekende conditie.

Staat vermeld in het boek Kunstnijverheid en industriële vormgeving 1800- heden van museum Boymans- van Beuningen Rotterdam 1996 blz. 140 onder nummer A.6326

Code 0103 DW basisprijs **€350,00** meer mag minder Kan alleen gehaald worden in studio HALLO DAAR in Arnhem op afspraak.
15030505

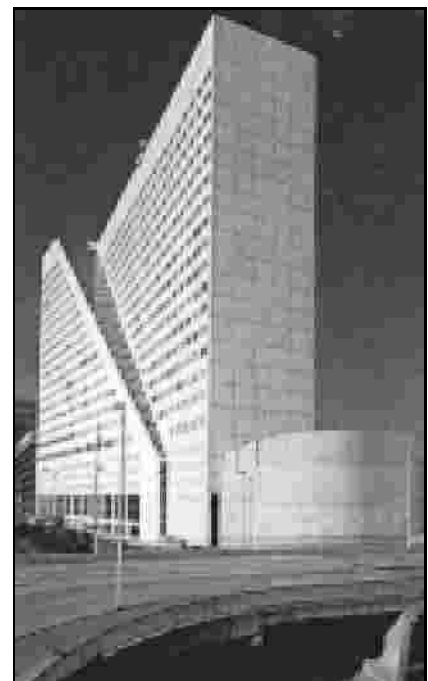

Natuurlijk zal het toeval zijn dat het Kantoorgebouw aan de Willemswerf in Rotterdam van architect W.G Quist gereed kwam in 1989 en een verrassende vergelijking heeft met de “enveloppe”vaas van Jan van der Vaart.

Zie ook hoofdstuk keramiek en sierglas



Vaas ontwerp van Dick van de Meyden circa 1985

Afmetingen: 20 cm hoog aan de voet 13 cm breed X 10 cm doorsnede.

Code 0703 DW Basisprijs **€ 35,00** meer mag minder niet Kan gehaald worden in studio HALLO DAAR in Arnhem op afspraak evt + verzendkosten binnen Nederland á € 10 1604

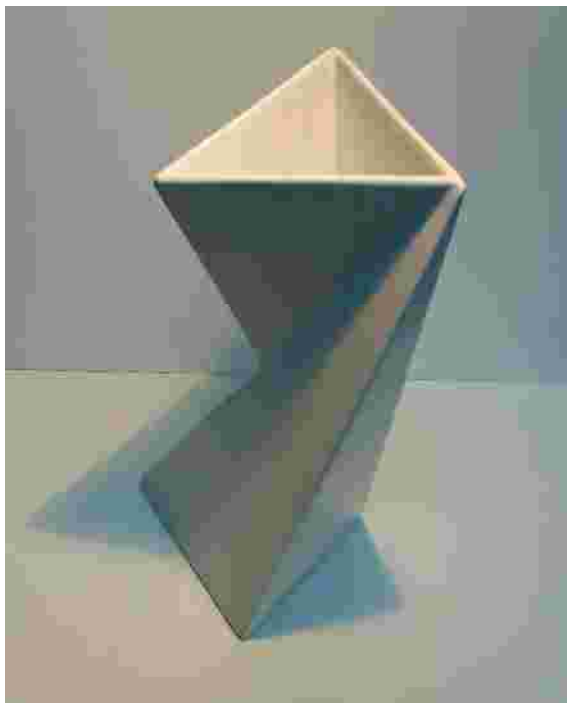

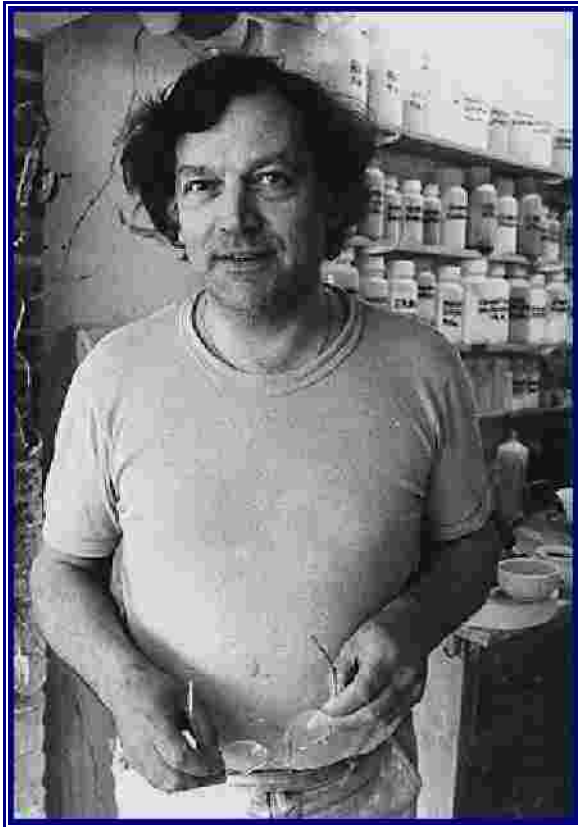

Jan van der Vaart was voor mij een leermeester. Een man waarmee ik veel woorden heb gewisseld vooral in Oostwoud aan ronde marmeren tafel voor het raam op de eerste verdieping met het zicht op de dorpskerk. Hij bezigde kernachtige uitspraken. Ik kan mij nog goed herinneren dat hij eens zij “nu sta ik hier met mijn handen in de kauwde klei te graaien, het ijskoude water loopt langs benen en straks als mijn pot klaar is gaat hij naar een gebruiker tegen een schappelijke prijs, maar als ik dood ben dan zul je zien wat er met potten gaat gebeuren..... Ja hij heeft gelijk gekregen nu 10 jaar na zijn dood. **ZIJN zijn POTTEN EEN GELEFD VERZAMEL OBJECT GEWORDEN!**

Foto's is gemaakt door Hans Verschuuren



Atelier Oostwoud

Foto Hans Verschuuren

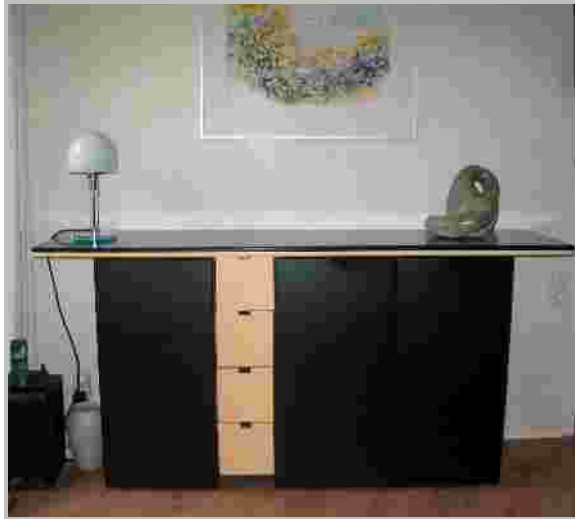

Pastoe oorspronkelijk uit 1983 Harmony dressoir naar ontwerp van Arnold Merckx.

Dit Pastoe dressoir is uit 1986 en verkeerd gezien zijn leeftijd van bijna 25 jaar in goede conditie. De uitvoering is geheel zwart gelakt met uitzondering van de laden fronten en het onderste afdekblad.

Levering in overleg, kan alleen gehaald worden.

Afmeting 180 X 47 X 89 cm alle deuren draaien voorstaand rechts.



Code 1801 DGS Tegen ieder aannemelijk bod! Richtprijs €250= -

Stel dat de kleur geel u niet bevalt is het vrij simpel om de deze opnieuw te laten spuiten in uw gewenste kleur.

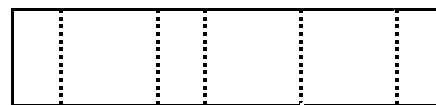

Lang 180 cm

Hoog 89 cm

Diep 47 cm



Als opmerking moet u er rekening mee houden dat deze kast natuurlijk gebruikssporen heeft zoals heren der een krasje en een vochtplekje in het achterschot. De kast staat gedemonteerd.



Theepotje van Benraad circa 1937 staat vermeld in de catalogus van La Casalinga Riflessiva Rome 1983 blz.113 onder nr.1181

Dit theepotje was in zijn tijd vooruitstrevend ivm met zeer goede isolatie. Het porseleinen theepotje van Regout werd geïsoleerd dmv twee halve vilten bolvormen, de tuit werd afgesloten met een kurkje

De afmetingen zijn globaal: bolvorm heeft een diameter van 16 cm, totale breedte incl handvat en tuit 27 cm

De ontwerper is mij onbekend.

Gezien de leeftijd van ruim 70 jaar is deze theepot in een goede conditie.



(heeft model gestaan voor vele imitaties uit “onze tijd”)

Code 1501 DW basisprijs **€145,00**



Imitatie nog steeds populair

**Pak nu uw kans voor een originele
Theepotje van Benraad circa 1937**

Zeldzaam Museale waarde

Zeldzaam Museale waarde



Deze persglas schaal is één van de eerste in zijn soort. Gemerkt aan de onderkant Schott Gen Jena Glas- Durax (nr. 3003 handgreep) werd toegepast in het Bauhaus. Dit schaalje is opgenomen in de collectie van het Haags Gemeentemuseum onder nr.11.5.7 in de tekst wordt gesproken dat het uit circa 1930 stamt. Persoonlijk twijfel ik hier aan omdat het al staat afgebeeld in een boekje van Bruno Taut **DE NEUE WOHNNUNG** uit 1924. De afmetingen zijn 7,4 cm hoog (zonder deksel) en een doorsnede van 17 cm.

Gezien de leeftijd van 85 jaar in goede staat
Behoudens enkele gebruikskrassen



Boekje **DE NEUE WOHNNUNG VON BRUNO TAUT** 1924 Haus am Horn Weimar



Mogelijk toch van prof Wilhelm Wagenfeld (1900-1990) of schoon ik twijfel gezien hij is geboren in 1900. Als leerling aan het Bauhaus zou hij dit op 22 - 23 jarige leeftijd deze ovenvaste schaal ontworpen moeten hebben en zou de fabrikant Schott Gen Jena Glas-Durax dit in productie genomen moeten hebben en dat betwijfel ik. Ofschoon de wonderen de wereld nog niet uit zijn!.

Aanvullende tekst 16-04 naar aanleiding van een reactie via marktplaats. Alle aanvullende reacties zijn welkom op dwdesign@bart.nl

Code 1111 DW basisprijs **€150,00** 0804

Bekend onder nr. 11.5.7 Gemeentemuseum Den Haag

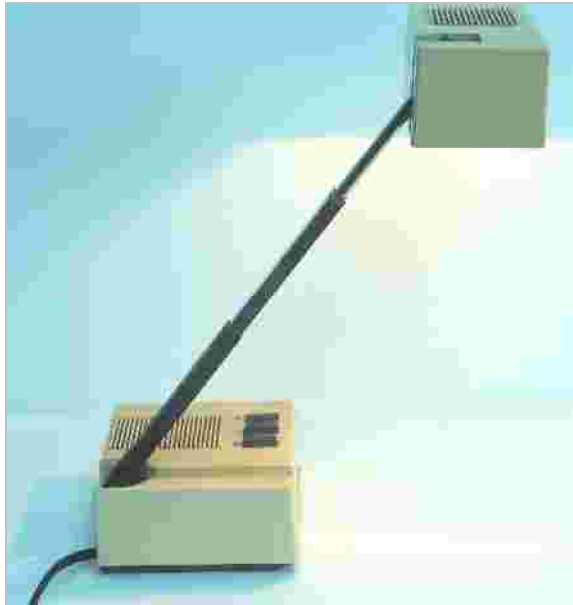

Een experimenteel transformatorlampje uit eind jaren zestig van de vorige eeuw. Model Orbit 995K Tokyo Japan

Het lampje was de tijd van energiezuinig ver vooruit.. Compact formaat. Staat of hangt in alle standen. Ivooor kleurige kunststof, Aansluiting voor 220 Volt. Gewoon autolampje 12 Volt, met schakelaar voor 2 lichtsterkten

Code 1712 DW Basisprijs € 50,00 meer mag minder niet+ €10= verzendkosten ophalen op afspraak kan ook. 0804





Broodrooster Fabrikaat Inventum type 286
Waarschijnlijk is dit industriële product in jaren vijftig geproduceerd.

Zoals u op de foto's kunt zien is dit Inventum broodrooster in goede staat en nog steeds inzetbaar voor heerlijk ambachtelijk geroosterde boterhammetjes. Goed opletten en af en toe even kijken of de kleur goed is en dan draaien.



Code 3012 DW basisprijs € 30,00 + €8,= verzendkosten binnen Nederland meer mag minder niet. 1901 Ophalen op afspraak kan altijd



Stel dat u, net als ik, een aantal kunst- en designboeken of designgebruiksvoorwerpen heeft die van voor 1980 zijn en die u niet meer gebruikt. U wilt ze misschien wel verkopen, maar u heeft geen zin in de rompslomp die dit met zich mee brengt. Vraag dan een vrijblijvende offerte bij ondergetekende. Het aardige van deze digitale tijd is dat u mijn activiteiten via het internet op de voet kunt volgen.

Veel kijkplezier, is getekend Dirk de Wit de ware liefhebber



Puzzel circa 1935 Giant Jig-Saw winter Glory

Van de 439 stukjes (38 X 53 cm).. Kompleet met doos (wel gehavend) Nostalgie maar desondanks een leuke uitdaging om in elkaar te leggen. Deze 75 jaar oude puzzel koste destijds F 1=.

U via marktplaats bieden of via dwdesign@bart.nl

Code 0302 DW Basisprijs **€ 25,00** meer mag minder niet + Verzendkosten aangetekend € 10=

Ophalen op afspraak kan ook

Voor meer oude puzzels zie hoofdstuk **Speelgoed**





A.D. Copier 1954 schaalte VS 1017 met een doorsnede van 14,5 cm uit de serie Primula Leerdam.

Het servies Primula was een antwoord van de glasfabriek Leerdam op de grote vraag naar goedkoop serviesgoed dat was ontstaan na de Tweede Wereldoorlog.

Bron: Geperst Glas Leerdam Thimo te Duits 1991 Blz.116-117

Het schaalte verkeerd gezien zijn leeftijd in een goede staat, behoudens de onvermijdelijke gebruikssporen Is aan de onderkant voorzien van de signatuur van Copier. (zie afb.)

Code 1511 DW basisprijs **€ 12,50** meer mag minder niet



Naar alle waarschijnlijkheid een drinkglas NGN 2028 van het waterstel nr. 35 A.D. Copier 1923 Niet gesigneerd

Afmetingen zijn circa 10 cm hoog ø 6,7 cm prima kwaliteit

Code 1911 DWK basisprijs **€15,00** + € 7,50 aangetekende verzendkosten



A.D. Copier 1934 schaalte KO1611 met een doorsnede circa 22 cm Geperst grijs violet kristal collectie NGM965 Leerdam.

Bron: *Geperst Glad Leerdam Thimo te Duits 1991 blz 78-79*

Het schaalte verkeerd gezien zijn leeftijd in een goede staat, behoudens de onvermijdelijke gebruikssporen. Is aan de onderkant voorzien van de signatuur van Copier. (zie afb.)

Code 1511 DW basisprijs **€ 25,00** meer mag minder niet ..



Gereserveerd

Stel dat u, net als ik, een aantal kunst- en designboeken of designgebruiksvoorwerpen heeft die van voor 1980 zijn en die u niet meer gebruikt. U wilt ze misschien wel verkopen, maar u heeft geen zin in de rompslomp die dit met zich mee brengt. Vraag dan een vrijblijvende offerte bij ondergetekende. Het aardige van deze digitale tijd is dat u mijn activiteiten via het internet op de voet kunt volgen.

Veel kijkplezier, is getekend Dirk de Wit de ware liefhebber

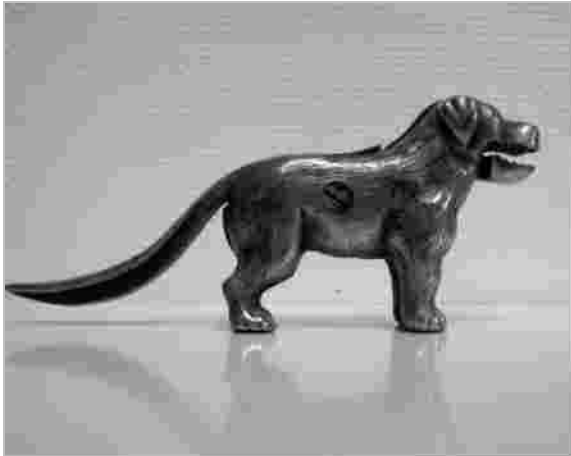

Notenkraaker. Engels fabrikaat. Materiaal gegoten verchroomd metaal (bestaat uit twee gedeelte die door de schroef bij elkaar worden gehouden) Niet alleen decoratie maar ook een degelijk gebruiksvoorwerp. Als u de staart omhoog beweegt gaat de bek van de hond open. Leg de noot in de bek en dan een lichte handbewegingen en de gekraakte noot spat uiteen. Smullen maar in deze donker dagen voor 5 december.

Code 0411 DW basisprijs **€30,00** meer mag **minder niet** + €10= verzendkosten

Braaf....



Pak de noot.....



Stel dat u, net als ik, een aantal kunst- en designboeken of designgebruiksvoorwerpen heeft die van voor 1980 zijn en die u niet meer gebruikt. U wilt ze misschien wel verkopen, maar u heeft geen zin in de rompslomp die dit met zich mee brengt. Vraag dan een vrijblijvende offerte bij ondergetekende. Het aardige van deze digitale tijd is u mijn activiteiten via het internet op de voet kunt volgen.

Veel kijkplezier, is getekend Dirk de Wit de ware liefhebber

Meer als 250 affiches kijk onder noviteiten



Notenkraker. Naar mijn mening stamt deze notenkraker uit circa 1948 Volkskunst In prima staat en voor verzamelaars een aardige aanvulling van de collectie

Code 2111 DD basisprijs € 40,00 + € 10= aangetekende verzendkosten





Philishave 7743 DWK 1953 met doos (karton)

Deze scheerapparaten kunnen per stuk worden geleverd
Code 3009 DWK jaartal vermelden
Basisprijs **€50,00**



Ook zonder doos basisprijs € 30=-
(met kwastje en reserve kop)



Het zogenaamde “eitje” 1948 basisprijs **€35,00**
Philips scheerapparaat Philishave 7736 DWK 1940



Pilastro bijzettafel annex lectuurbak met twee losse bladen (ook als dienblad te gebruiken) in geperforeerd en gespoten metaal . Dit kleinmeubel heeft gebruikssporen en dateert uit circa het midden jaren tachtig van de vorige eeuw. De afmetingen zijn circa 34 X 43 X 32 cm

Code 1310 DWK Bieden vanaf **€75,00** + evt. verzendkosten € 12.50 Ophalen in Arnhem op afspraak is bij deze kwaliteit aan te bevelen 2812



Als u goederen komt halen, neem dan passend vervoer mee, anders heeft u een probleem!

Dit werd opgelost door twee keer te rijden.

Het plezier van het gehad hebben, om af toe nog even in het recente verleden te kijken



Raak vloerlamp D 2000 1960 is inmiddels van eigenaar gewisseld.

ontwerp van Franck Ligteijn (1933-1996 docent edelsmeden Kunstacademie Arnhem)

Dit is één van eerste uitvoeringen! O.a te zien aan de hoogte verstelbaarheid. In deze versie zijn twee ringen toegepast, later wordt er een staafje toegevoegd. Aan de onderkant van voet staat in ze uitvoering alleen het Raak nr. **D 2000** en is voetje rechthoekig. Later. (±1970) is de naam Raak vermeld aan de onderkant en voetje is rond.voet

De afmetingen zijn: hoogte 125/ tot 165 cm (verstelbaar) De rookglazen bol heest circa een diameter van 22,5 cm en gegoten gietijzeren drie teensvoet is ± 37 cm. De staat is gezien zijn leeftijd van 50 jaar goed, natuurlijk zijn er gebruikssporen te zien de galzen bol is gaaf.



TC 6 lamp (1969) naar ontwerp van Aldo van den Nieuwelaar (1944) is inmiddels van eigenaar gewisseld.

Te gebruiken als wandlamp en tafellamp de TL buis is in twee lichtsterkten te gebruiken dmv een twee standen schakelaar.Wit gespoten metalen vierkant waar de ronde TL buis in verdwijnt. Behoudens enkele gebruikssporen in goede conditie. Kan alleen worden gehaald ivm de kwetsbaarheid.



Gispen bijzettafeltje circa eind jaren vijftig is afgeleid van vooroorlogse radiotoestel-tafeltje.

De afmetingen komen overeen behoudens de frames zijn afwijkend zie afb.. Dit bijzettafeltje is bekend onder de nummers 519 (jaren vijftig) en onder nr 3617 (catalogus 1965)

Het tafeltje is 60 cm hoog en heeft bladmaat van 35 x 65 cm het frame en tafelstootrand zijn verchromd. De bladen zijn bekleed met grijsgroen linoleum. Gezien de leeftijd van ruim 50 jaar is de conditie goed, behoudens duidelijk gebruikssporen in het bovenblad (niet gescheurd of afgebrokkeld)

Opvallend is de typische Gispen afwerking de stootrand zie detail foto, met veel zorg en vakmanschap uitgevoerd. De bladen zijn aan de onderkant niet afgewerkt wel zijn er twee nummers op gestempeld 2B

Voor de verzamelaar van Gispen meubilair een mooie aanwinst.

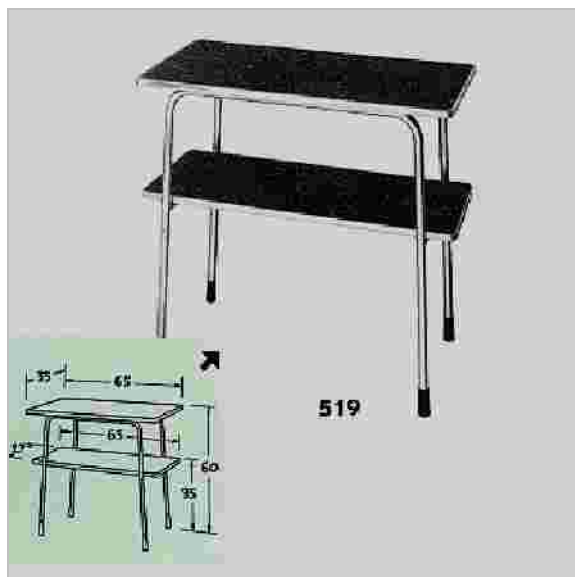

catalogus eind jaren vijftig



Code 0806 is inmiddels van eigenaar gewisseld

Dirk de Wit Design Modern Antiquariaat “studio “HALLO DAAR...”
& Meubelontwerpen
Kunstnijverheid & design gebruiksvoorwerpen

0605-11

Heeft u ook een gebruikte designbank die in de weg staat, maar net als bij ondergetekende het toch jammer vindt om het bij het grofvuil te zetten, bel of mail dan naar Dirk de Wit design. Ik kom gratis een foto maken en beschrijf uw bank, fauteuil, tafel, kast, lamp, oud speelgoed, affiches, kunst en designboeken voor 1960 uitgebreid op mijn site. Vroeg of laat vinden wij een nieuwe gebruiker voor uw dierbare herinnering. De opbrengst delen wij door twee en dan zijn er drie of meer mensen gelukkig. Goed voor het behoud van het design, goed voor het milieu.....

Natuurlijk bent u op afspraak van harte welkom in mijn studio HALLO DAAR...om vrijblijvend te kijken en te praten over dat gene wat ons boeit. De koffie is altijd klaar

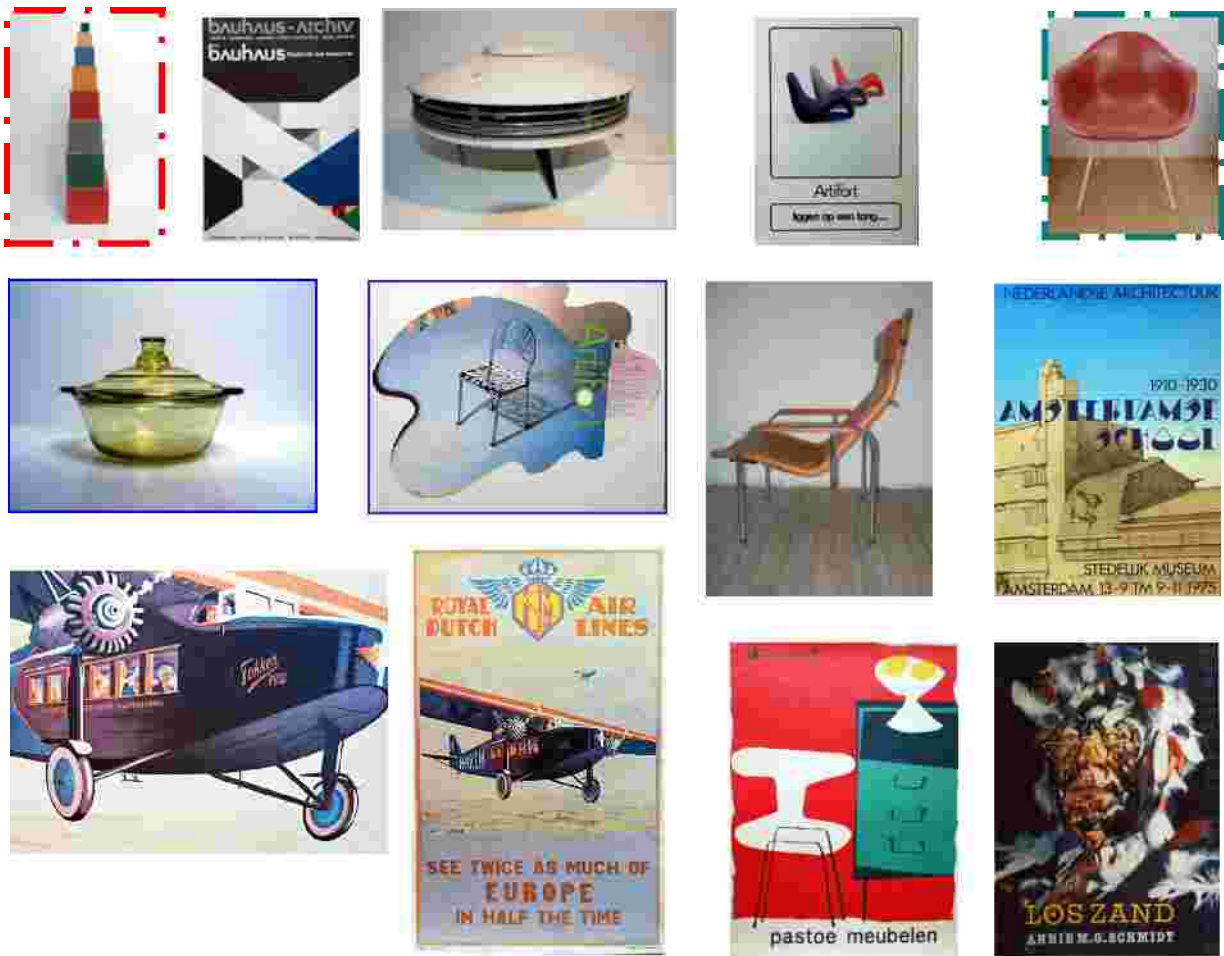

Willekeurige greep uit mijn bestand. Dus geen garantie dat de afgebeelde affiches, designgoederen nog te koop zijn. Het is een kwestie van vraag en aanbod. De rode stippellijn geeft aan dat het betreffende artikel van eigenaar is gewisseld.

Vriendelijke groet van de ware liefhebber, Dirk de Wit, blij kijken op www.dirkdewit-design.nl hoofdstuk Noviteiten en zegt het voort.

